

至高のマルチタオルフォルダー

フルスペックマルチタオルフォルダー

TB-100K

高品質

多品種

高生産

負担軽減



フルスペックマルチタオルフォルダー

TB-100K

高品質

多品種

高生産

負担軽減

本製品は、リネンサプライ業界におけるホテルリネン向けの仕上げ工程でご使用いただく、フルスペックのマルチタオルフォルダーです。

● 製品の特長(上面図)

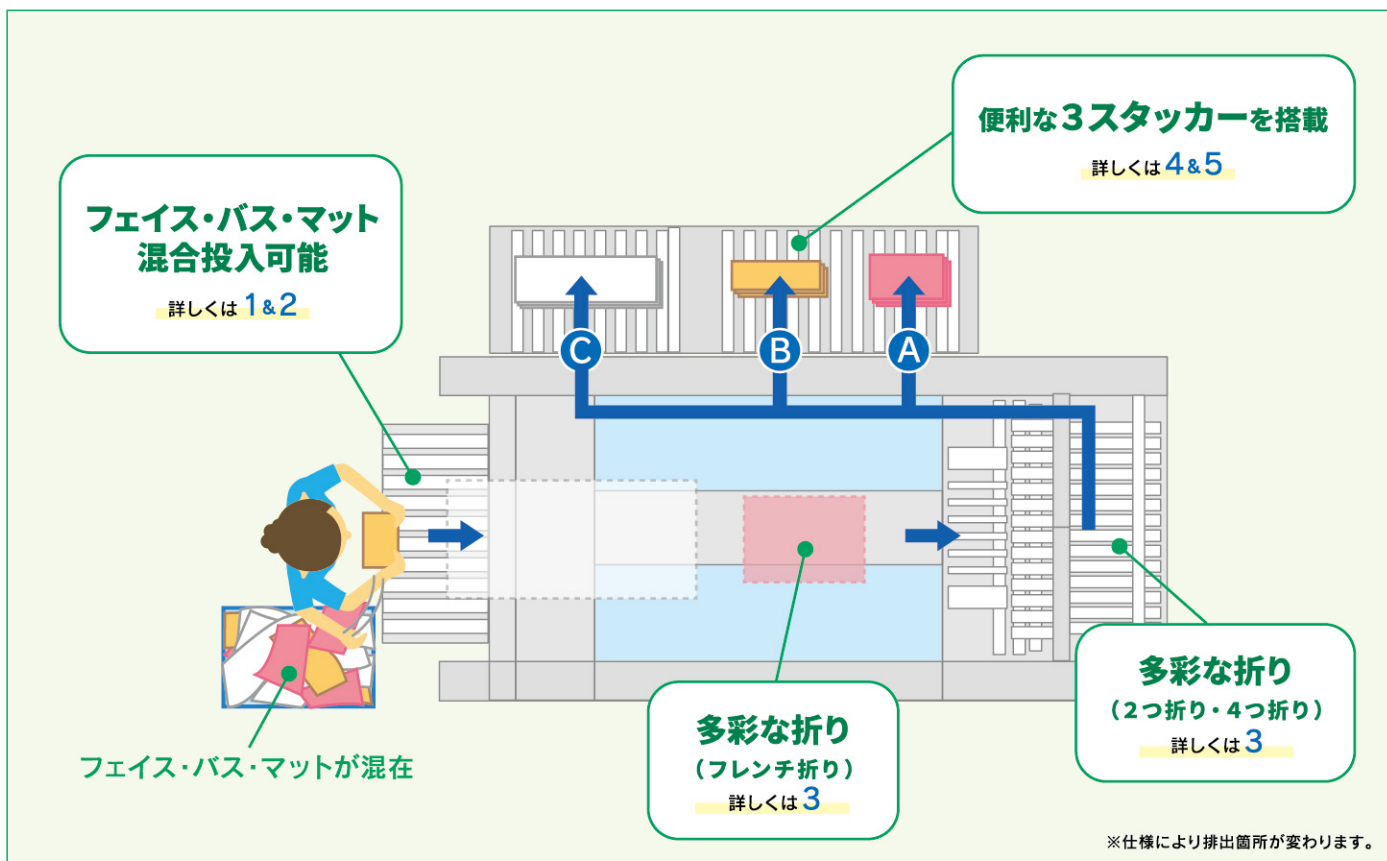

1 フェイス・バス・マットの 混合投入が可能

ランダムに投入した品物のサイズ・厚みを計測し、品物の自動判別を行い、指定された折り畳みを行います。

作業負担の軽減

作業者による
選別作業が不要



フェイス



バス



マット

※フェイス・マットの自動判別の際、計測値に近い値のため自動判別が出来ない場合がございます。その際は手動判別にて対応となります。

2 高速化で処理速度向上 生産性がアップ

フェイス/フレンチ折り 最大 1,000枚/時間

バス/フレンチ折り 最大 800枚/時間

※作業者の能力・タオルのサイズにより変動あり

搬送コンベアーの高速制御により従来機対比10%の処理速度向上を実現。作業者が投入しやすいように投入時は低速、それ以降は高速になるよう細やかな配慮・工夫をしています。

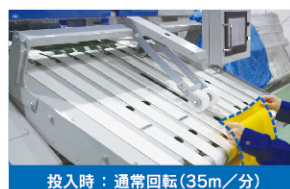

投入時：通常回転(35m/分)

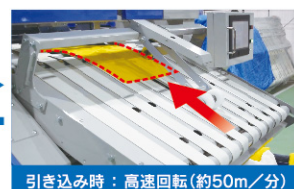

引き込み時：高速回転(約50m/分)

3 多彩な折り畳み 畳み仕上がり度アップ

フレンチ折りはナイフ折りによるシャープな折りを従来機より継承し、高速処理に加え品質向上を目的に2つ折り・4つ折り時に「Vナイフ(特許出願中)」を採用しています。

●Vナイフ(後方側面図)

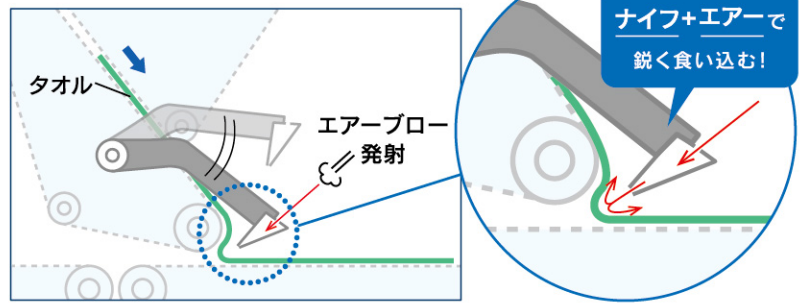

4 品物・折り畳みの違いによって スタッキング(3スタッカー装備)

4つ折り時・フレンチ折り時に品物・折り畳みの違いによってスタッキングします。

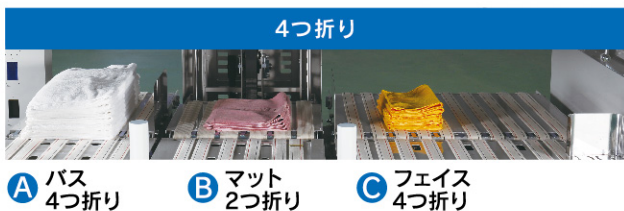
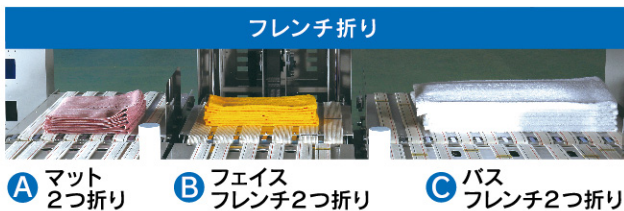

5 集合コンベア品物搬送時の 荷崩れ防止対策

フェイスフレンチ折りの際には、排出コンベアをリフトアップさせ、ツブシ動作を入れることにより、積載精度向上、荷崩れ防止の改善効果が見込まれます。※Bのフレンチ折りのみ

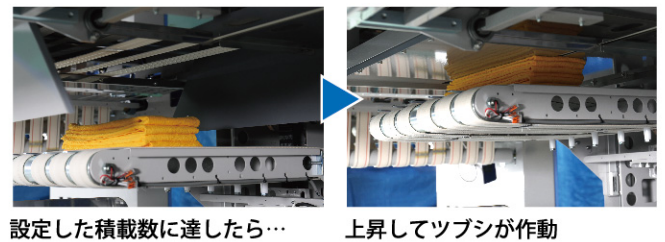

オプション

タオル両面検査機 (GT-500W) タオルピッカー (QPT) とのコンビネーション

タオル供給コンベアとQPTをつなぎ、作業員(タオルフォルダー)へ一枚ずつタオルを供給する補助的な機械を導入させることで生産性向上・作業負担軽減に効果的です。

また、タオルの両面検査機・GT-500Wを接続させることにより、汚れ・破れ・破損(ほつれ等)のNG品の検出が可能となります。

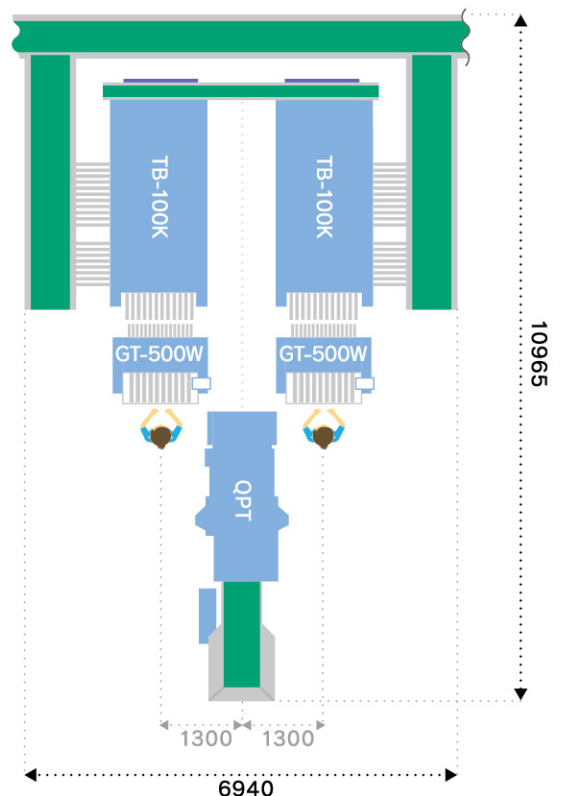

仕上がりイメージ

●4つ折り

最大処理寸法

バス W1050×H2000mm
 フェイス W 500×H1500mm
 マット W 500×H1000mm

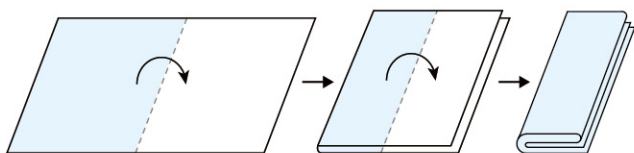

●フレンチ折り

最大処理寸法

バス W1000×H1800mm
 フェイス W 450×H1000mm

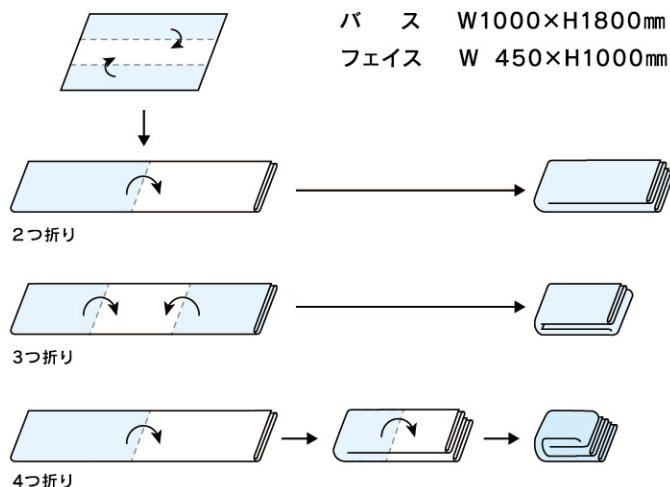

※品物の厚み・材質等により処理に過ぎない場合がございます。

仕様詳細・製品寸法

型式	TB-100K	
コンベア速度	35m/分	
電源	3相 AC200V	
	容量	3.09kW (平CV 0.09kW)
空気	圧力	メイン 0.5MPa エアブロー 0.7MPa
	使用量	250NL/分
重量	約2300kg	

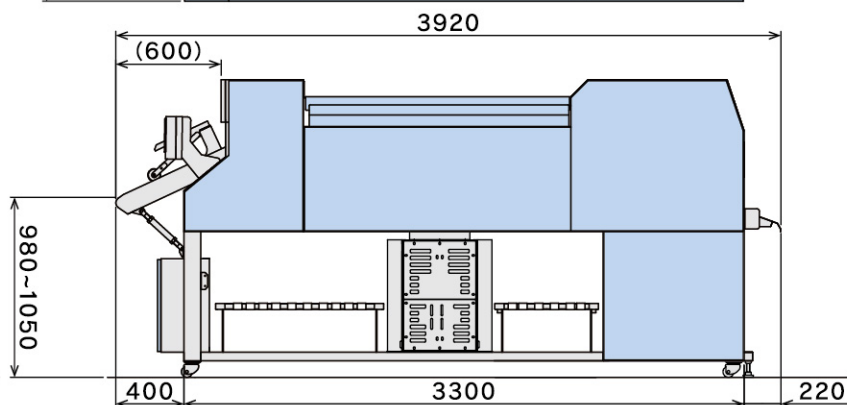
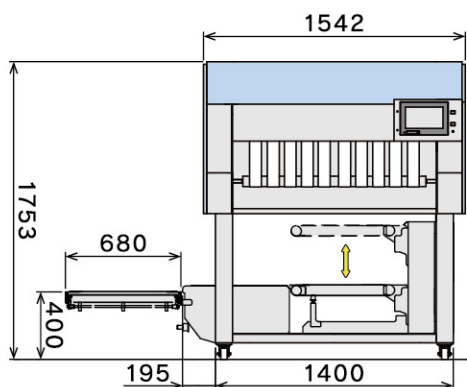
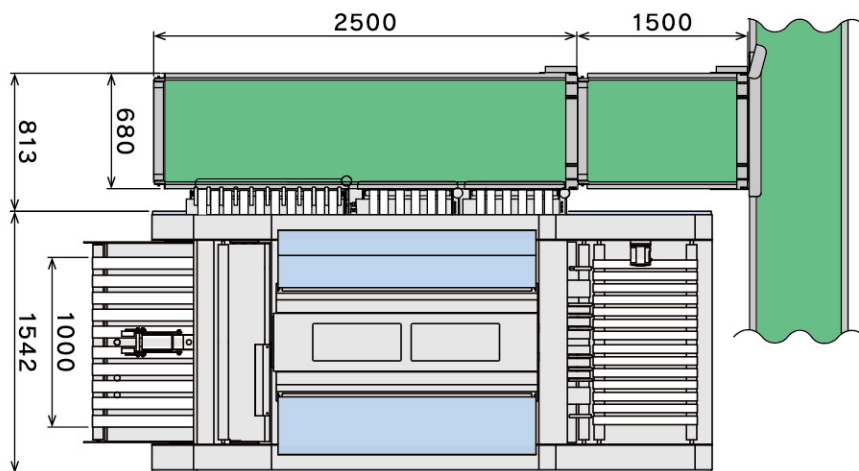

※性能向上のため予告なしに寸法や形状などの仕様を変更する場合がございます。



東都フォルダー工業株式会社 <https://www.totofolder.jp/>

本社 〒333-0843 埼玉県川口市市前上町32-24 TEL 048-262-2838 九州支店 〒841-0048 佐賀県鳥栖市藤木町若桜1-31 TEL 0942-85-0255
 川越工場 〒350-0833 埼玉県川越市芳野台2-8-75 TEL 049-225-6125 板倉工場 〒374-0113 群馬県邑楽郡板倉町泉野2-40-1 TEL 0276-55-2520
 関西支店 〒570-0003 大阪府守口市大日町2-39-10 TEL 06-6991-9778